



演藝科 -
技術支援組

葵青劇院

香港新界葵涌
興寧路12號
電話
852-2408 0128
傳真
852-2944 8743

聯絡

蔡玫娜女士

高級經理(新界南)
場地管理
直線電話
852-2408 0660

麥敬聰先生

經理(場地運作)
直線電話
852-2408 2115

馮幸如女士

駐場技術監督(新界南)
rhyfung@lcsd.gov.hk
直線電話
852-2406 2848
傳真
852-2498 4815

舞台裝置

葵青劇院演藝廳不會
預先安排舞台裝置。

因此，租用人需在租
用期內自行裝拆設
備，並須預留足夠時
掛上舞台布幕及裝設
舞台燈光。

因應其他設施及技術
要求需要，請向技術
監督查詢。

葵青劇院 - 演藝廳

詳細 技術設施資料

V. 2019.03.05

第1頁, 共9頁



演藝廳是一個傳統的畫框式舞台設計，其設備之完善可供話劇，舞蹈及歌舞劇表演，更可用作大型歌劇，中京劇曲及綜藝表演等。另有回音板作音樂會表演用。

前往方法

香港鐵路(MTR):

荃灣線, 葵芳站, 出口C

由中環經香港西區隧道至葵芳約需15分鐘

主要幹線及出口編號系統:

中環 → 西隧 → 3號幹線(北行) → 4B出口(往葵涌方向) → 葵涌道 → 興富路(葵涌警署) → 葵仁路 → 興寧路



出入景

貨車淨高 : 4.30米

入景台高度: 0.90米

開口尺寸:

7.90 x 4.50米(闊 x 高)

舞台側閘闊高:

4.00 x 9.50m (闊 x 高)

後舞台閘闊高:

1.96 x 9.63m (闊 x 高)

貨車車長逾11米，請先與場地管理人員聯絡。

後台入口

劇院大堂票房側

泊車

需要申請及獲得批准



註：除專營巴士及獲運輸署署長發給許可證外，長度超逾11米的車輛均不得進入興寧路。

(https://www.td.gov.hk/tc/traffic_notices/index_id_22410.html)



觀眾席



座位總數共有: 899

堂座: 625

樓座: 274

可拆除座位

樂隊池/升降台(座椅): 66

若需加設梯級到舞台, 須於堂座B,C行每邊拆8張椅以便裝置有欄杆梯級。

如需現場錄影, 須於堂座R行中拆除3, 6或10個座位以便裝設錄影機或作設置控制枱之用。

鏡框

鏡框尺寸

可用舞台闊度 (由舞台虎度門調校)

可用舞台高度 (由舞台橫幕調校)

17.00 x 10.50米 (闊 x 高)

12.00 – 15.00米 (闊 x 高)

7.50 – 9.00米 (闊 x 高)

舞台闊度

台中至台右吊杆樓層

台中至台左吊杆樓層

台中至台右牆

台中至台左牆

11.65米

11.28米

32.80米

31.67米

舞台深度

畫框後部至後舞台防火閘的距離

畫框後部至舞台邊距離(於中線)

台口至後舞台牆

台口至後舞台防火閘

18.10米

2.54米

33.30米

18.40米

舞台高度

舞台地板至三樓吊杆樓層高度

舞台地板至棚頂高度

吊杆最高可達高度

觀眾席至舞台高度

9.11米

23.72米

20.94米

0.95米

前舞台/ 樂隊池

弧形前舞台/樂隊池升降台總面積

深度 (台中)

舞台離觀眾席高度

樂隊池裝置設有指揮平台及譜架、樂師椅、高檯及譜架燈。

安全載重量

60平方米

4.6米

2.55米

5,000公斤/平方米 安全載重量

舞台地面

舞台表面是平面啞黑色硬木板

台前有三道活板門, 分佈於台右、中、左

兩個升降台可調校高低, 以配合旋轉舞台及彈跳板的高度。

舞台左右兩邊均有由台前伸展至台口的電線槽

主舞台設活動路軌作黑色布幕用

500公斤/平方米 安全載重量

3.00 x 6.40米

17.00 x 13.50米(闊 x 深)

11.28米(距離中線)



側舞台

台左門框	14.15 x 9.00米(闊 x 深)
台右門框	13.60 x 9.00米
側舞台左空間(燈具存放於側舞台上)	10.00 x 15.00米
側舞台右空間 (而演奏回音板則存放於側舞台右上方)	8.79 x 13.52米

消防處視側舞台的防火閘為安全屏障，因此其周圍不得擺放舞台佈景、器材或設置活動舞台，以免造成阻塞。遇有火警，火閘會自動落下。

後舞台

門框	17.50 x 9.00米(闊 x 高)
深度	14.50米
後舞台設活動路軌作黑色布幕用	
後舞台有一個活動舞台	17.00 x 13.54米(闊 x 深)
	0.49米(高)
活動舞台中央設有一個的旋轉舞台	13.00米直徑
旋轉台之安全動載	10,000公斤
活動台之安全動載	15,000公斤
靜止或動態之局部負載	500公斤

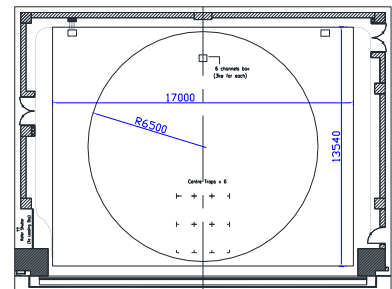

消防處視後舞台的防火閘為安全屏障，因此其周圍不得擺放舞台佈景、器材或設置活動舞台，以免造成阻塞。

佈景位置

舞台側及後舞台:
50.00米² x 10米(高)

通道

後舞台、台底及三樓吊杆層均有走廊通到台左及台右。

懸掛

大幕 (Burgundy/法國勃艮地紅) - 可調較上落或開合 電力操作

舞台燈橋(可調較由7.50米至 9.00米高) 定速電力操作
橋底燈杆安全載重量 200公斤

懸掛系統

SBS – COSTACOWin© V5: 電腦吊杆系統 67
請先提交吊杆換景表，以便加快電腦錄序。如於綵排有更改，必須預留時間更改錄序。
吊杆系統可同時升降 12支吊杆。

吊杆直徑 48毫米

吊杆距離 -請參閱吊杆表，查看可用吊杆及位置。

吊杆長度: 吊杆 5 - 70 18.50米，可伸長至20.00米
(若沒有側吊杆阻礙)

吊杆 1 16.50米
650公斤 安全載重量

插杆繩栓 (Pinrail) 19.10米
距離舞台高度



台側吊杆	6條(左右兩邊各3條)
吊杆 101 及 106 號 - 各有 4組路軌式吊燈架	
吊杆長度	12.00米
安全載重量	650公斤
定點吊機	
定速電動摩打	5
安全載重量	325公斤
後舞台備有燈光吊重裝置	3 套
燈光吊重裝置長度	16.00米
安全載重量	250公斤

舞台設備

幔幕

黑色幔幕	側幕	12	平	4.50 x 11.00米	(基本布幕設置)(闊 x 深)
	沿幕	5	平	20.00 x 5.00米	(基本布幕設置)
	直切半幕	2	有摺	10.00 x 8.60米	(其中兩塊為基本中幕設置)
	黑平幕	2	平	20.00 x 11.00米	(基本布幕設置)
	台側遮擋布幕	14	平	2.50 x 10.60米	(基本側布幕設置)

備用幔幕

側幕	2	平	4.50 x 11.00米
沿幕	2	平	20.00 x 5.00米
直切半幕	4	平	10.00 x 11.00米

前後投影天幕

前後投影天幕	2	平	20.00 x 11.00米	(基本布幕設置)
黑紗幕	2		20.00 x 11.00米	
白紗幕	2		20.00 x 11.00米	

演奏會佈置 (反音板裝置)

闊度	15.13米
深度	9.61米
佈置可容納	

樂隊平台

Wenger Trouper 金屬架平台。

平台配備防跌膠條。

所有平台不可油漆及釘嵌。

2.4 x 1.2米(闊x 長)	203毫米(高) x 4
	407毫米(高) x 4
	610毫米(高) x 4

合唱隊台階

三層或四層背後加圍欄 Wenger tourmaster 各8個, 可供120人用。

樂師椅

100

譜架

80

跳舞地膠板

只供跳舞表演用/請於租用時間內鋪設
黑 / 灰色舞蹈地膠(主舞台面積)

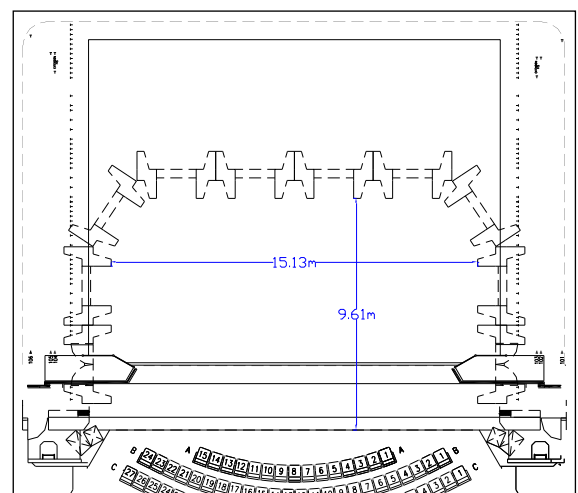



彈跳板 17.00 x 13.50米(闊 x 深)
只供跳舞表演用/請預租用時間鋪設

地毯 紅色 2 15.00 x 7.50米
只供粵劇表演用 綠色 2 15.00 x 7.50米

樂器
演奏用鋼琴 2 Steinway & sons
小型三角琴 1 Yamaha
直身琴 1 Yamaha
定音鼓 1套(4個) Yamaha (23", 26", 29", 32")

升降梯
電動升降梯 2 需要預先待向舞台管理部借用及批准，方可使用。
BilJax XLT2900
伸縮支撐架及舞台鐵磅 可要求借用

化妝間

地下 製作人員辦公室
(設有本地用電話及寬頻上網)
一至三號化妝間: 供一人用
*三號化妝間 (設有傷殘人士設施)
四至五號化妝間: 供廿人用
六至七號化妝間: 供五人用

地庫 八至九號化妝間: 供卅人用
十至十一號化妝間: 供一人用

所有化妝間均設置洗手間及淋浴設備。
搶妝間可按租用人需求，設置于側舞台左、右位置。



洗衣間
2部洗衣機、2部乾衣機，設置於7號化妝間。
另有，蒸汽機、熨斗、熨板可向葵青劇院舞台管理部借用

燈光

調光器 ETC Sensor 3調光器系統。共有384個調光回路；當中包括有：344個3仟瓦特及40個5仟瓦特容量。調光室設於台右2樓。

燈光控制盤 ETC - GIO 型電腦記憶燈光控制盤，附有全功能後備操作設施。裝置在演藝廳的樓座後排燈光控制室內。

遙控裝置 無線遙控電子手帳。

觀眾席燈 觀眾席燈的亮度調控，可在燈光控制室、放映室、下台左或下台右的堂燈選取控制器上執行。

燈光回路 遍佈於舞台及燈橋各處，共344個最高負載為3仟瓦特及40個最高負載為5仟瓦特的燈光回路，最終接駁至英式15安培或32安培單相三腳插座上。(包括6個3仟瓦回路設置於旋轉舞台上)。

額外供電 提供三相380伏特(單相220伏特)交流電源，最高負載為400安培。牆上裝置有一個400安培最高負荷的接線箱作臨時接線用，電源放置於上台左面的後牆上。
租用人如要利用後台側的額外電源，以供電給帶來的電力設備時，需由本地註冊電業工程人員，進行所需要的電力工程。
帶來的電力裝置，應設有足夠有效的電路保護器。
舞台牆身設有多個英式13安培三腳牆邊插座可供使用。



前台位置	前台一號燈橋：距離舞台約12.00米投射長度及81度角。 前台二號燈橋：距離舞台約14.00米投射長度及60度角。 樓座前排環杆：距離舞台約12.00米投射長度及30度角。 樓座後排橫杆：距離舞台約20.00米投射長度及37度角。				
成像燈	600W	Strand	SL 19	30	
	600W	Strand	SL 23/50	10	
	750W	ETC	Source 4 25/50	40	
	750W	ETC	Source 4 15/30	176	
螺紋燈	5kW	Strand	Pollux F	3	
	2kW	Strand	ALTO F	76	
	1kW	Robert Juliet	310H	24	
平凸燈	1.2kW	Strand	Cantata PC	30	
	2kW	Strand	ALTO PC	14	
回光燈	1kW	Strand	PAR Can	70	CP60 x 60pcs, CP61 x 60pcs & CP62 x 60pcs (共用2.4kW 調光器 x 4)
	500W	Strand	BEAMLITE	2	
	1000W	Strand	BEAMLITE	4	
天幕燈	1.2kW	Strand	Iris 4	6	
柔光燈	1kW	Strand	NOCTURN	24	
地排燈	1250W	Strand	ORION 4	8	
槽燈	500W	Della	CORO4S	8	(Coda 4)
追光燈	2kW	Xenon	SUPERSOL 208SR	2	
效果燈	2.5kW	Toccata EP VSGX 90	效果燈	2	效果轉盆
	效果		晴雲	2	
			暴風雲	2	
			雨	2	
			雪	2	
			火	2	
活動效果馬達	750kW	Source 4	活動效果馬達	8	
	效果	Disc	水	4	
			火	4	
			雲	4	
成像片	效果	Source 4 Size B	成像片效果馬達	8	
			水	4	
			火	4	
			雲	4	
煙機	Look Solutions	Viper NT	可用DMX控制	2	
閃燈	Martin	Atomic 3000 LED	可用DMX控制	2	
紫外光燈		Wildfire		3	
濾色片轉換器		Rainbow	Colour Changers	24	
其他	台側流動燈光架			10 + 2(沒有預設燈具)	
	燈座燈具組合:	5 (頂)	Strand SL 15/32	2170毫米*	
		4	Strand SL 23/50	1740毫米*	
		3	Strand SL 15/32	1310毫米*	



	2	Strand SL 23/50	880毫米*
	1 (底)	Strand SL 15/32	450毫米*
* = 燈具鏡片中央離地高度			

台側吊燈架	懸掛於台側吊杆101及106號 (每組平均安全載重量為70公斤)		8組
高身伸縮式燈架	伸展高度由1.50 至 3.70米		4
中度伸縮式燈架	伸展高度由1.30 至 2.20米		6
矮身燈架	離地0.75米		24
譜架燈			100

虹膜式可變光閘及金屬圖像投射片保持器 (Iris & Gobo Holder)	可變光閘	投射片 保持器	投射片保持器	投射片	影像
<u>適用燈種</u>	<u>數量</u>	<u>數量</u>	<u>類型</u>	<u>直徑</u>	<u>直徑</u>
SL 型成像燈	60	75	B 型	86毫米	65毫米
SOURCE 4 型成像燈	26	33/19	A/B 型	100/86毫米	68-75/65毫米

請提交燈光設計圖，以確認所需燈光設備。

燈具數量會因應維修略有變動，請向技術監督查詢。

若燈光裝置時段少於兩小時，場地只能提供標準舞臺燈光供租客使用。

若自攜「燈光及電力設備」到劇院使用，必須參考機電工程署之電力規例-工作守則(2015 年版)之要求，如關於電力安全任何問題，請聯絡本部門。詳情請參考以下網址：

http://www.emsd.gov.hk/emsd/chi/welcome/em_safety.shtm

音響

音響系統	畫框上的中央揚聲器系統 d&b Qi-1 / Qi-10	3 / 1
	畫框上兩側的雙聲道揚聲器系統 d&b Qi-1 / Qi-Sub	6 / 4
	舞台兩側的雙聲道揚聲器系統 d&b Qi-10 / Qi-Sub / B2-Sub	2 / 4 / 2
	懸于樓座中央的延遲揚聲器系統 d&b E3	3
	懸于樓座下兩側的延遲揚聲器系統 d&b E3	2
	主舞台台口揚聲器系統 d&b E0	6
	懸于樓座後兩側的效果揚聲器系統 d&b MAX	2
	懸於堂座後兩側的效果揚聲器系統 L-Acoustics 108P	2

主調音控制台

DiGiCo SD 7 Quatum	
單聲道輸入	32
身歷聲輸入	12
輔助輸出	16
組合輸出	16
矩陣輸出	16

話筒輸入

台右	32
台左	32
樂隊池	32
觀眾席後排中央	32

訊號處理設備

萊思康 300L 數位效果處理器	1
LEXICON PCM92 數位音訊效果處理器	1
T.C.Electronic M-3000數位多重音訊效果處理器	1
T.C. Electronic Finalizer 96K	1



話筒	Shure SM-57	4
	Shure SM-58	3
	Shure SM-58S	1
	Shure BETA 57A	4
	Shure BETA 58A	4
	Shure BETA 98	2
	Shure BETA 52	1
	Shure BETA 56	1
	Shure BETA 91	1
	EV RE90H	2
	CROWN PCC 160	5
	Neumann KM184	8
	Neumann KM185	4
	AKG C414B	3
	Neumann KM183mt	2
	Neumann TLM-103mt	2
	Neumann KMS 105	4
無線話筒	Sennheiser SKM 5200-II掌上型	10
	Sennheiser SK 5212-II佩帶式 (同時最多可用 10支 ，但最少有租用 2節時間) (額外收費)	10
舞台監聽器	ALTEC DTS-99 揚聲器 (已固定於兩邊側舞台)	2
	美雅 UPA-2P 有源揚聲器	2
	d&b M-2 揚聲器	4
	L-Acoustics 108P	4
	L-Acoustics 112P	6
鐳射聲頻唱片	Denon DN-C635 重播機	2
小型唱片	TASCAM MD-801 RMKII	2
數位聲頻磁帶	Sony DAT PCM-700 重播及答錄機	2
附加設備	DiGiCo SD10 digital mixing console with 48 mono inputs and 24 outputs	1
附件	Direct Boxes	
	Microphone stands	
	Sub snakes	
	Cables and adapters	
投射器	Panasonic PT-D7700E-K 多媒體投射器	2
	Panasonic PT-DZ21K 多媒體投射器	1
電腦字幕板 橫置字幕板(二塊)	可選擇紅、黃及綠色 LED 顯示。兩塊字幕板會橫置於前舞台的左、右兩邊 - <u>中英文同步顯示</u> 75釐米 (高) x 200釐米 (闊) 系統會以每四行一頁字幕放送。	

字幕必須以微軟中文文字檔(Microsoft® Chinese word text file)形式輸入及儲存。

兩部電腦將會置於樓座座位BC4-6，用以分別控制兩組字幕板。為了不妨礙觀眾欣賞節目，建議將BA3-4, BB3-4及BD4-6的座位留起不予發售。

通訊系統

台左的舞台監督控制桌
二聲道對講系統



提示燈系統
傳呼及表演轉播
閉路電視系統
製作桌 (堂座中)

音響設備數量會因應維修略有變動，請向技術監督查詢。
租用人須在租用時段內裝拆設備。